

# Маршрутен протокол BGP

# Понятие за автономна система (AS)

Автономната система (**autonomous system - AS**) е сбор от свързани помежду си IP мрежи (префикси), които са под административното и техническо управление на мрежов оператор или др. организация (напр. СУ).

В рамките на AS е възможно да работят различни вътрешни протоколи за маршрутизация (IGP).

AS поддържат строго дефинирана политика за маршрутизация в Internet (вж. **RFC 1930**).

# Понятие за AS

AS трябва да има глобален уникален номер  
(ASN - Autonomous System Number)

Този номер се използва при обмен на маршрутизираща информация със съседни AS-и и като идентификатор на самата AS.

# Кога ни трябва AS (ASN)

AS са задължителни при обмен на външни маршрути с други ASs с помощта на протоколи за външна маршрутизация.

В момента такъв е BGP (Border Gateway Protocol).

Но това не е достатъчно условие, за да искаме да имаме AS.

# Кога да, кога не - AS

AS ни е необходима единствено и само тогава, когато имаме политика за маршрутизация (**routing policy**), различна от тази на други партньори - съседи (**peers**).

**routing policy** – как останалата част от Internet взима решения за маршрутизация на базата на информация от нашата AS.

# Кога да, кога не - AS

**Single-homed site**, единствен или множество префикси, свързан към един единствен доставчик (т.е. една AS).

**Не ни е необходима AS**. Префиксът/те се поставя в AS на провайдера.

**Multi-homed site**. **Необходима е AS**.

multi-homed означава префикс или група от префикси, която се свързва към **повече от един доставчик** (т.е. повече от една AS, всяка със своя политика).

# AS 5421 (CY) - Multi-homed

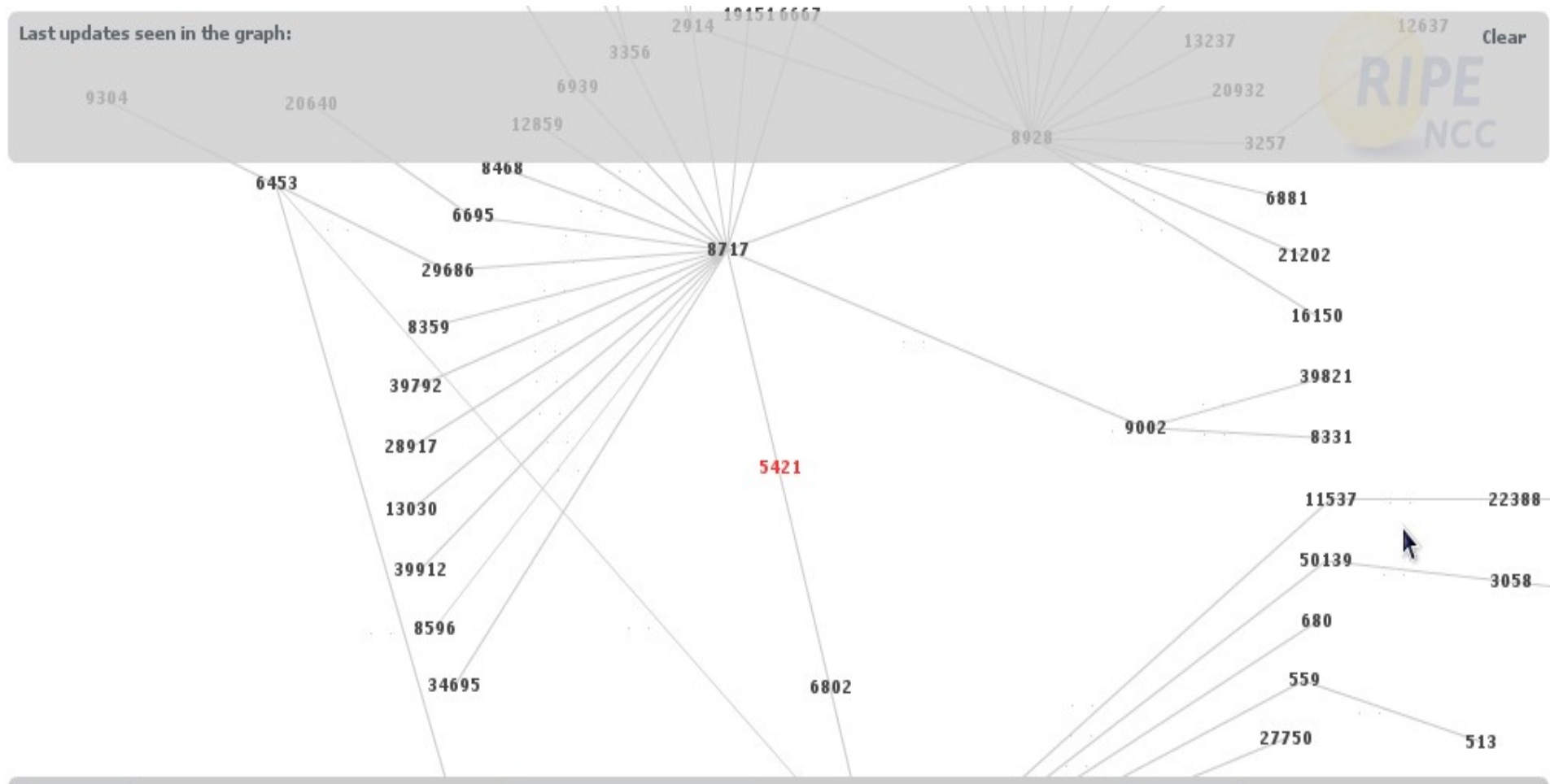

# ASNs

До 2007 г. ASNs бяха единствено 16-битови, максимален брой 65536.

IANA е резервирала следния блок от AS номера за частно ползване (да не се анонсират в глобалния Internet):

64512 - 65535

ASN 0 означава немаршрутизирана мрежа.



# Раздаване на ASNs

Всички останали номера (1–64495) са раздадени от IANA.

IANA ги разпределя на съответните RIR, които от своя страна присвояват AS номера на организации в тяхната област, които отговарят на дадените по-горе критерии.

(RIR за територията на България е RIPE, <http://ripe.net>).

Разпределението на ASN ресурса от страна на IANA до момента, можете да видите на :

<http://iana.org/assignments/as-numbers/as-numbers.xml>

# 32-битови AS номера

Поради големия брой PI оператори адресното пространство на 16-битовите автономни системи застрашително се запълва.

Към **02.09.2009** са раздадени номера до **56319** включително.

56320-64495 са резервирани от IANA.

Затова се въведеха **32-битови AS** номера, **RFC 4893**, които вече се раздават от IANA.

**16-битови AS** се явяват **подмножество** на **32-битови AS** (с 16 нули отляво).

Гарантира се плавен преход за разлика от IPv4 към IPv6. Все пак зависи от софтуера.

# Border Gateway Protocol (BGP)

**Border Gateway Protocol (BGP)** е основният протокол за маршрутизация в Internet.

Поддържа таблица от IP мрежи (префикси), които определят достижимостта на мрежите между автономните системи.

BGP е протокол с вектор на пътищата, **path vector protocol**.

# Вектор на пътищата

BGP не използва метриката на вътрешните протоколи, а взема решения за определяне на маршрути на база на пътя между ASs, мрежови политики и/или правила.

От 1994 г. насам се използва версия 4 на протокола, която поддържа CIDR и обединяване (агрегация) на маршрути, с което се намалява размера на маршрутните таблици.

От януари 2006 г. версия 4 е стандартизирана в RFC 4271. BGP4/4+ в момента.

# Вектор на пътищата

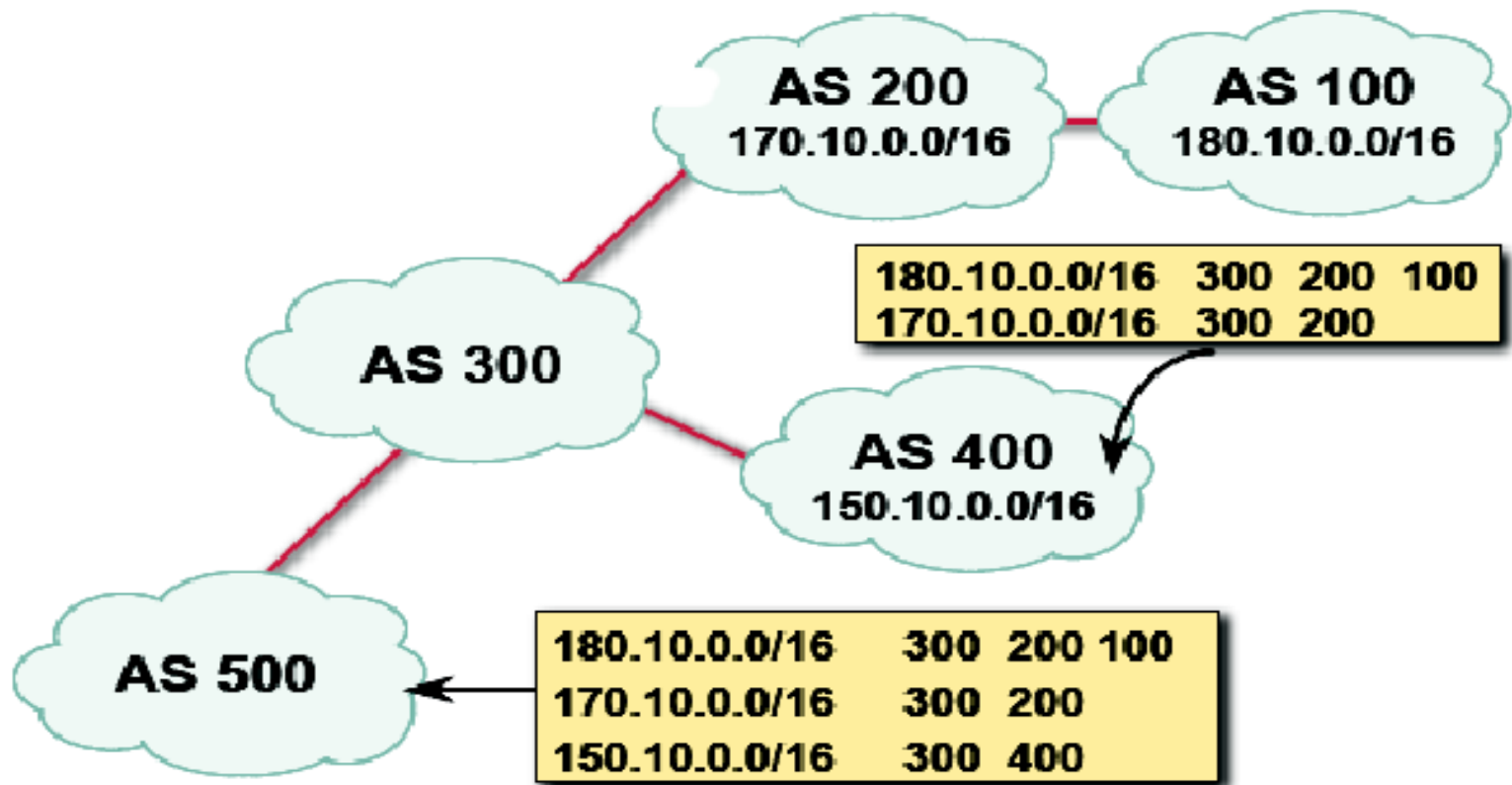

# Защита от зацикляне

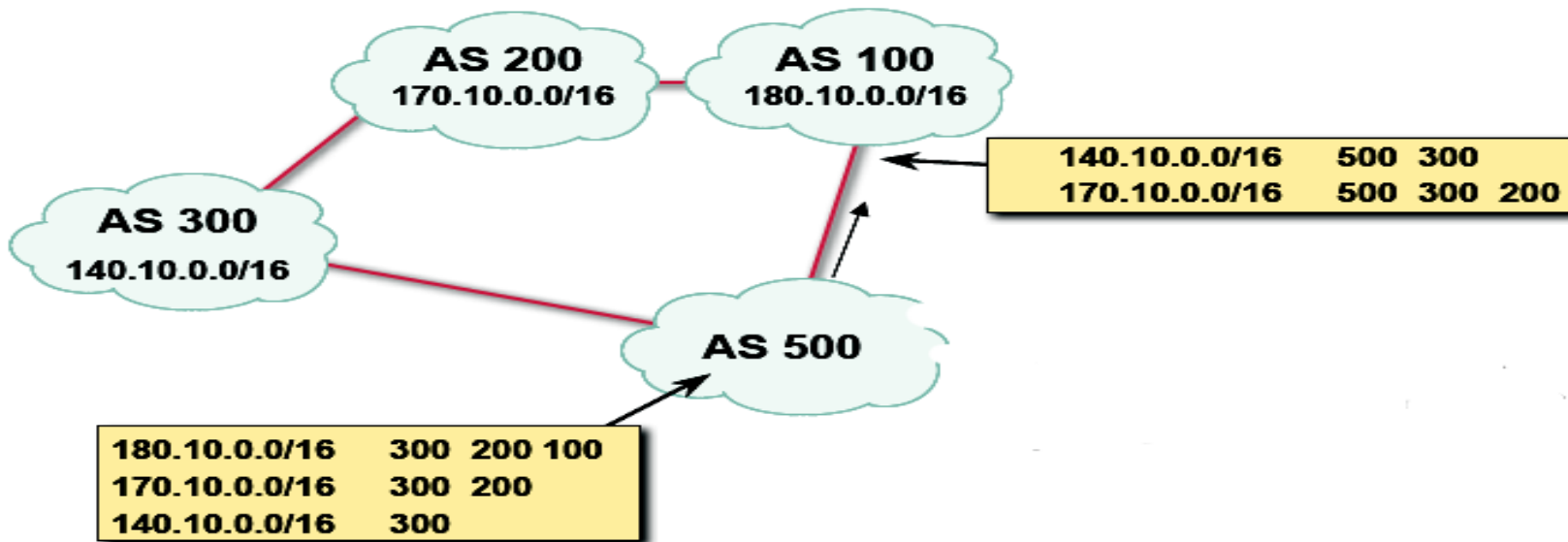

180.10.0.0/16 не се приема от AS100.

Префиксът има AS100 в своя AS-PATH.  
Разпознат е цикъл (loop).

# Принцип на действие

BGP съседите (**neighbors** или **peers**) - маршрутизатори, се формират, след като ръчно са зададени.

Между тях се установява **TCP** сесия по **порт 179**.

Всеки BGP възел периодично изпраща 19-байтови “keep-alive” съобщения за поддържане на връзката.

BGP единствен от маршрутизиращите протоколи използва **TCP** за транспорт, което го прави **приложен протокол** до известна степен.

# iBGP и eBGP

Когато BGP работи в рамките на AS, третира се като вътрешен (*iBGP Interior Border Gateway Protocol*).

Когато работи между ASs, нарича се външен (*eBGP Exterior Border Gateway Protocol*).

Маршрутизаторите на границата на дадена AS, които обменят информация с друга AS, се наричат **гранични** (*border* или *edge*).



# iBGP и eBGP

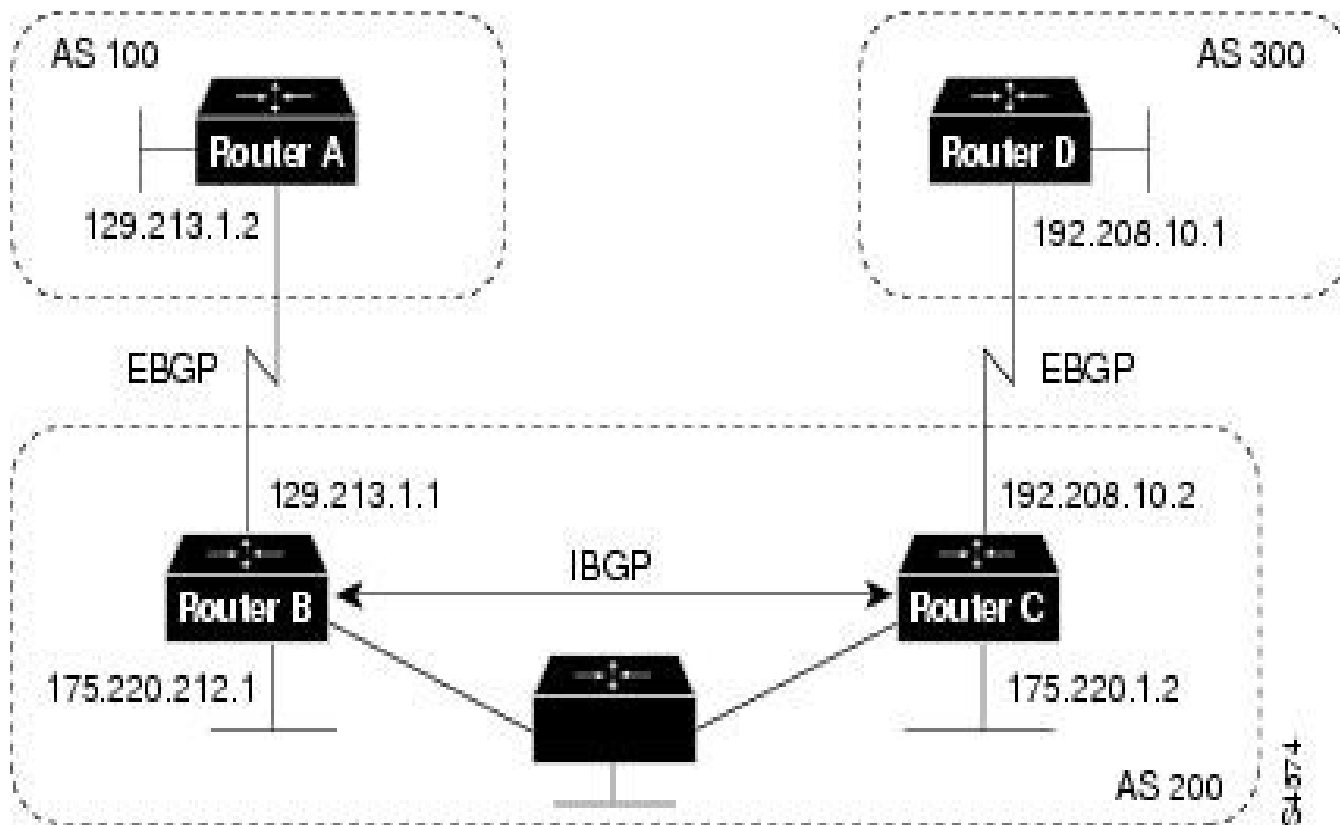

# iBGP и eBGP. Конфигурации.

Router B:

```
router bgp 200  
neighbor 129.213.1.2 remote-as 100  
neighbor 175.220.1.2 remote-as 200
```

Router C:

```
router bgp 200  
neighbor 175.220.212.1 remote-as 200  
neighbor 192.208.10.1 remote-as 300
```

# Принцип на работа на BGP. Схема на състоянията.

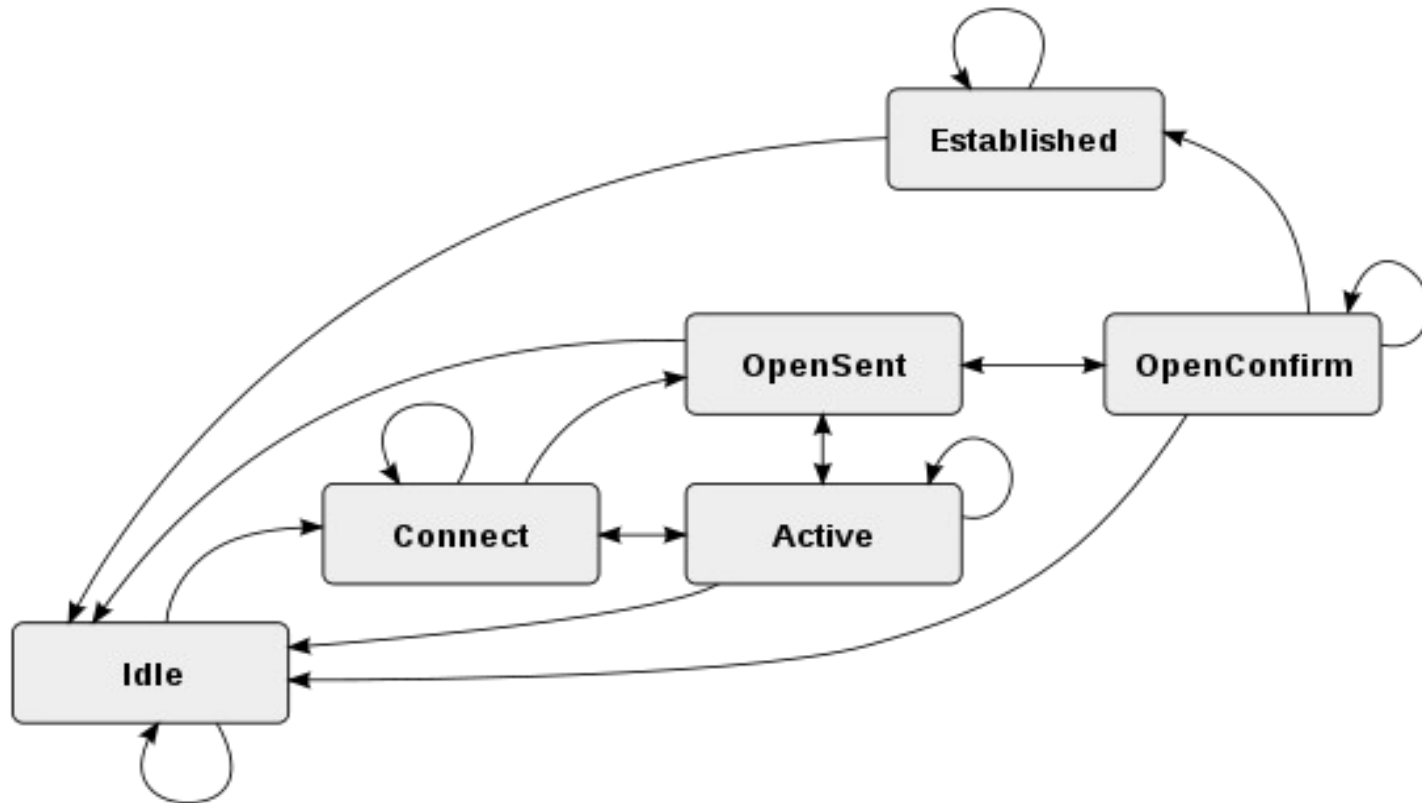

# Състояния при установяване на BGP сесия

За да установи сесия с партньор (peer), BGP преминава през 6 състояния, описани с краен автомат (*finite state machine - FSM*).

Това са: *Idle, Connect, Active, OpenSent, OpenConfirm* и *Established*.

В BGP е дефинирана променлива на състоянието, която определя в кое от шестте състояния се намира сесията.

При преход от едно състояние в друго се генерират стандартни съобщения.

# Idle, Connect и ...

Първоначално BGP маршрутизаторът е в състояние "Idle". Инициализира всички ресурси, отказва всички входящи опити за установяване на BGP свързаност и инициира TCP сесия със съседа си.

Второто състояние е "Connect".

Маршрутизаторът изчаква да се установи TCP сесия.

Ако е успешно, преминава в "OpenSent".

Ако не, преминава в състояние "Active", докато се нулира таймера ConnectRetry.

# Active, OpenSent, Established

В състояние "Active" маршрутизаторът нулира таймера ConnectRetry, след което се връща в състояние "Connect".

След "OpenSent" маршрутизаторът изпраща съобщение Open и чака за подобно в отговор.

Разменят се съобщения Keepalive и след успех рутерът влиза в състояние "Established".

Готов е да изпраща и получава от съседа си съобщения Keepalive, Update и Notification.

# Обмен на маршрутна информация

BGP съседите си обменят пълната маршрутна информация след установяване на TCP сесия между тях.

Или част от маршрутната таблица, зависи от споразумението между страните, политики, филтри и т.н.

При промени в маршрутната таблица, BGP маршрутизаторите изпращат на съседите си само променените маршрути.

# NLRI

Не изпращат периодични обновления (routing updates).

Рекламираат (advertise) само оптималния път до дадена дестинация.

В BGP описанието на маршрут до дадена дестинация се нарича Network Layer Reachability Information (NLRI).

NLRI включва префикса на дестинацията и дължината му, пътят през автономните системи и следващия възел, както и допълнителна информация - атрибути.



# NLRI

```
bgpd@border-lozenetz# sh ip bgp
```

```
...
```

Network	Next Hop	Metric	LocPrf
Weight	Path		
*>1.9.0.0/16	194.141.252.21	0	6802 20965
3549 4788	i		
*	62.44.96.234	50	0 8717 8928
4788	i		

# Избор на маршрут

BGP не носи със себе си “политики”, а по-скоро информация, с чиято помощ BGP рутерите вземат “политически” решения, съгласно наложени **правила**, определени чрез **атрибути**.

# BGP attributes

- Weight
- Local preference
- Multi-exit discriminator
- Origin
- AS\_path
- Next hop
- Community

# Weight

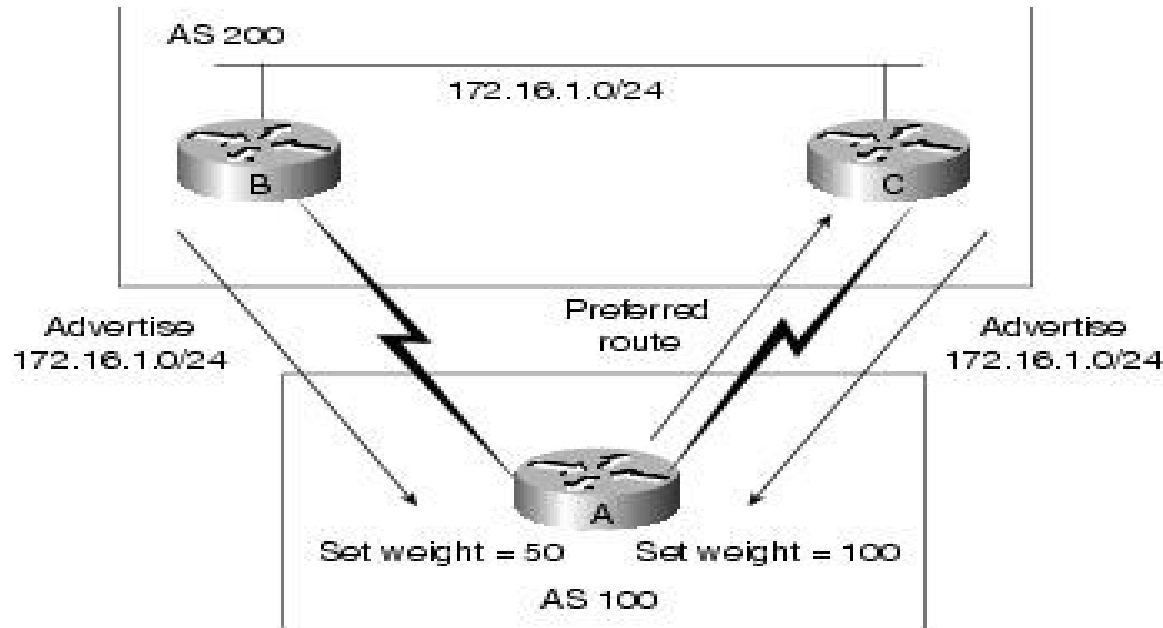

*Weight* е специфичен за Cisco и е локален за рутера. Не се рекламира на съседите. Предпочита се маршрут с най-голяма стойност на weight.

# Local Preference

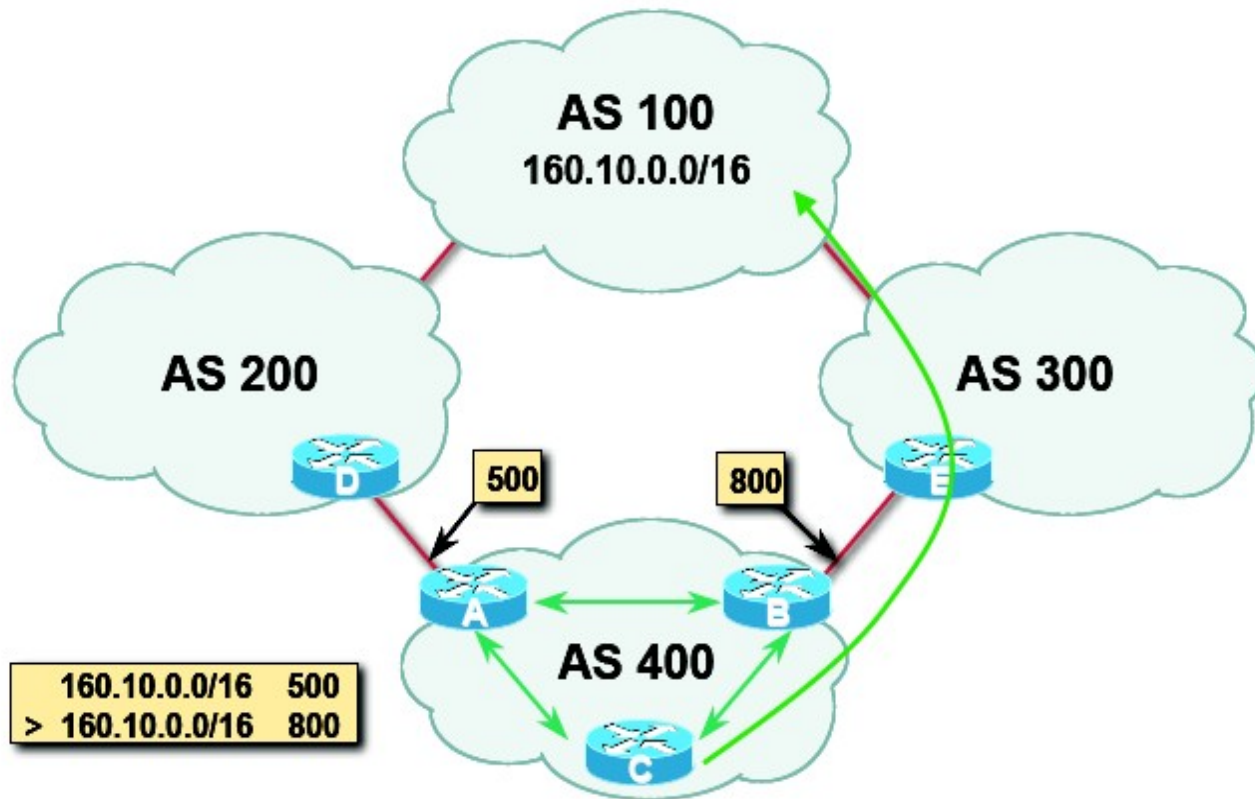

# Local Preference

Локален за AS – нетранзитивен

$local\ preference = 100$ , когато е научена от  
съседна AS

Влияе на **избора** на път за **изходящия**  
**трафик**

Път с най-висок  $local\ preference$  печели

# Local Preference. Конфиг.

## Конфигурация на Router B:

```
router bgp 400
neighbor 120.5.1.1 remote-as 300
neighbor 120.5.1.1 route-map local-pref
in
!
route-map local-pref permit 10
match ip address prefix-list MATCH
set local-preference 800
!
ip prefix-list MATCH permit 160.10.0.0/16
```

# Multi-Exit Discriminator (MED)

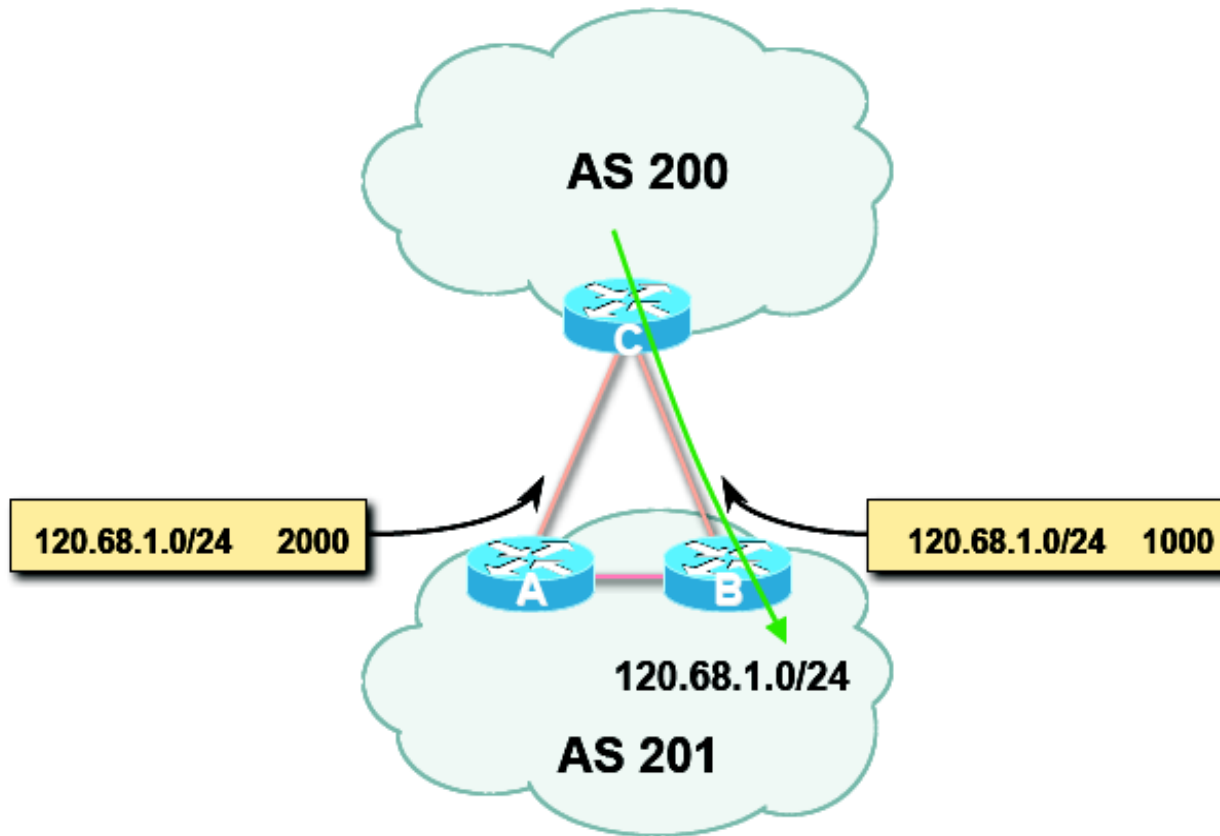



# MED

Между AS – нетранзитивен, опция

Да определи **най-добрия път за входящ трафик**

Път с **най-нисък MED** печели

Ако **не е зададен MED**, приема се =0 (RFC4271).

# MED. Конфиг.

## Конфигурация на Router B:

```
router bgp 201
neighbor 120.5.1.1 remote-as 200
neighbor 120.5.1.1 route-map set-med out
!
route-map set-med permit 10
match ip address prefix-list MATCH
set metric 1000
!
ip prefix-list MATCH permit 120.68.1.0/24
```

# Origin

Как BGP научава за конкретен маршрут.  
Три възможни стойности:

- **IGP**—Маршрутът е **вътрешен** за AS-източник. Когато е в резултат на `router BGP` командата `network`.
- **EGP**—Маршрутът е научен чрез **eBGP**.
- **Incomplete**—Произходът (origin) на маршрута е неизвестен или научен по друг начин. Напр. разпространен (**redistributed**) в BGP.

# Команда network

```
bgpd@border-lozenetz# sh run
!  
router bgp 5421  
  bgp router-id 62.44.127.21  
  network 62.44.96.0/19  
  network 62.44.96.208/30  
  network 62.44.96.232/30  
  network 62.44.96.248/30  
!...
```

# AS\_path

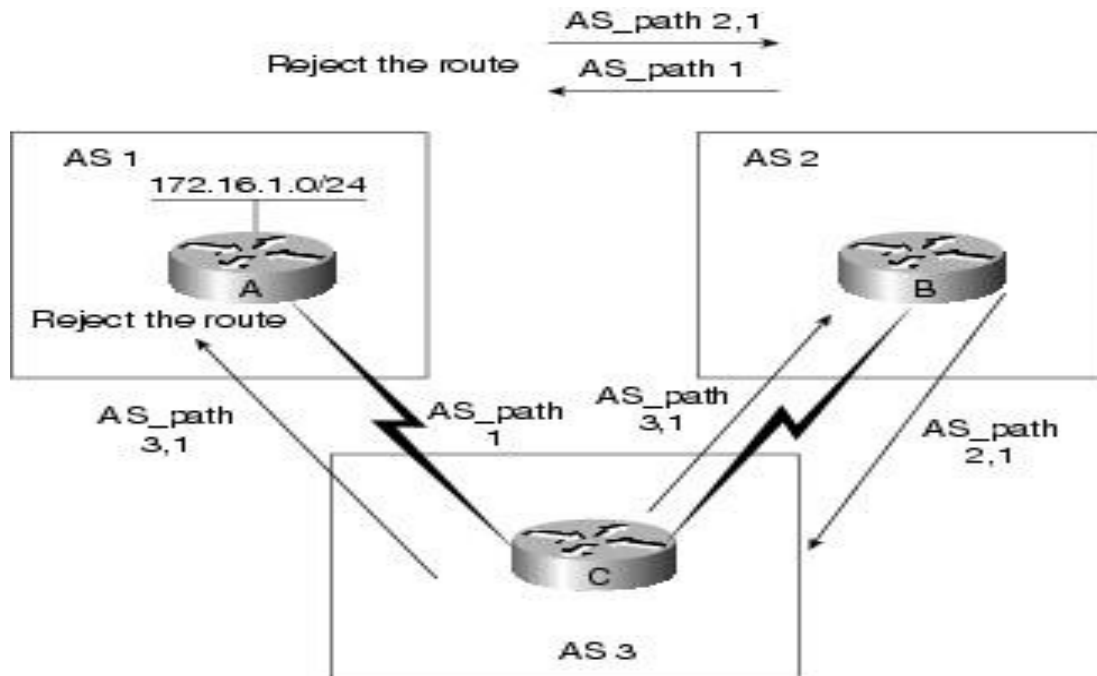

Когато реклама на маршрут прминава през авт. система, нейният AS No. се добавя във верижен списък от номера на AS.

# AS PATH prepend

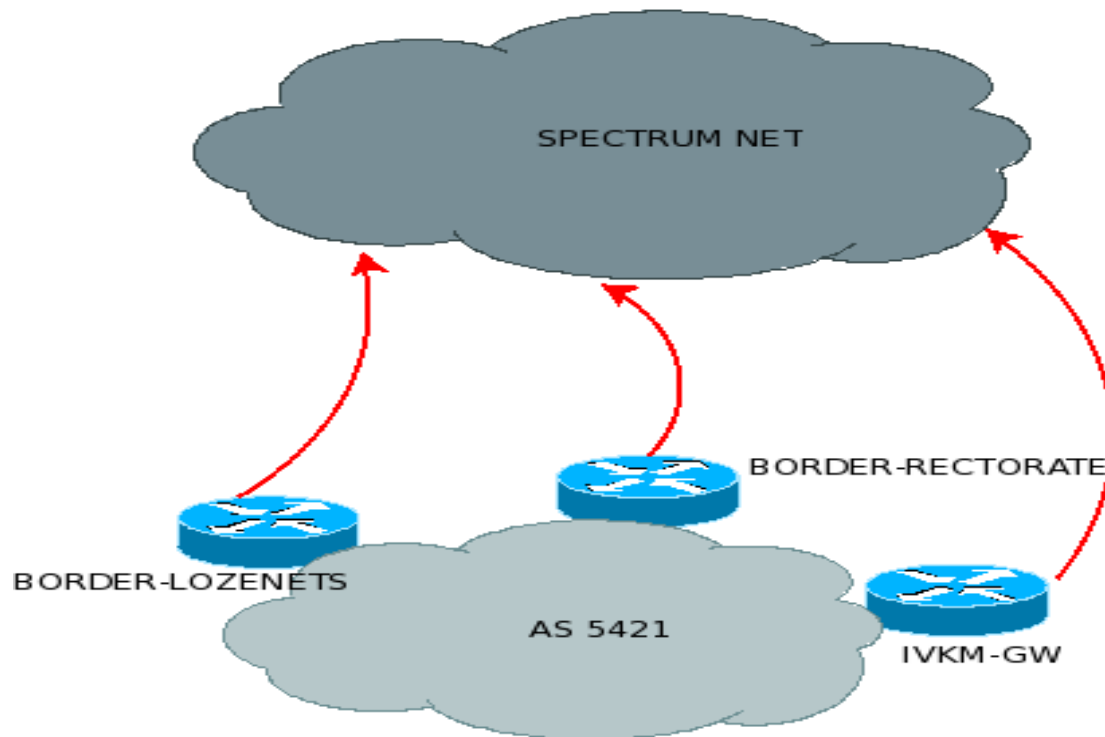

Караме префиксите в Ректорат да излизат през **border-rectorate**

# Препендване на AS

## Border-lozenets и IVKM-GW:

```
route-map SPNET_EXPORT_IPV6 permit 10
  match ipv6 address prefix-list
SU_SUPERBLOCK_IPV6
  set community 5421:111
  set as-path prepend 5421 5421
```

## Border-rectorate:

```
route-map SPNET_EXPORT_IPV6 permit 10
  match ipv6 address prefix-list
SU_SUPERBLOCK_IPV6
  set community 5421:111
  set as-path prepend 5421
```

# Next-Hop

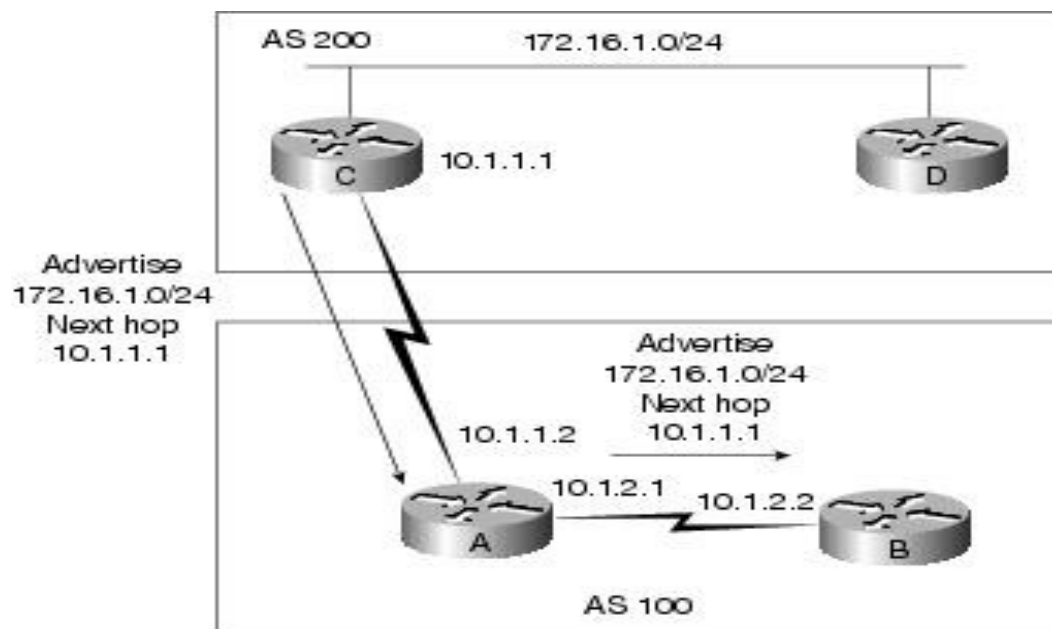

IP адресът, чрез който се достига рекламирацията рутер.

За **eBGP** съседи - IP адреса на връзката между тях.

За **iBGP**, eBGP next-hop се пренася през локалната AS.



# Показване на Origin, Next Hop...

```
bgpd@border-lozenetz# sh ip bgp 2.0.0.0
BGP routing table entry for 2.0.0.0/16
Paths: (1 available, best #1, table Default-IP-Routing-
Table)
Advertised to non peer-group peers:
62.44.127.2 62.44.127.11 62.44.127.15 62.44.127.16
62.44.127.19 62.44.127.23 62.44.127.43 62.44.127.51
62.44.127.52 62.44.127.61 62.44.127.70 62.44.127.71
62.44.127.72 62.44.127.73
6802 20965 559 30132 12654
194.141.252.21 from 194.141.252.21 (194.141.252.13)
Origin IGP, localpref 100, valid, external, best
Community: 6802:1

Last update: Sun Dec 13
```

# Community

Групиране на дестинации (**communities**), към които се прилагат решения за маршрутизация.

Видове community атрибути:

- **no-export**—да не се рекламира този маршрут на eBGP peers (съседни).

- **no-advertise**—да не се рекламира този маршрут на всякакви съседни.

- **internet**—да се рекламира този маршрут към Internet общността.

# no-export Community

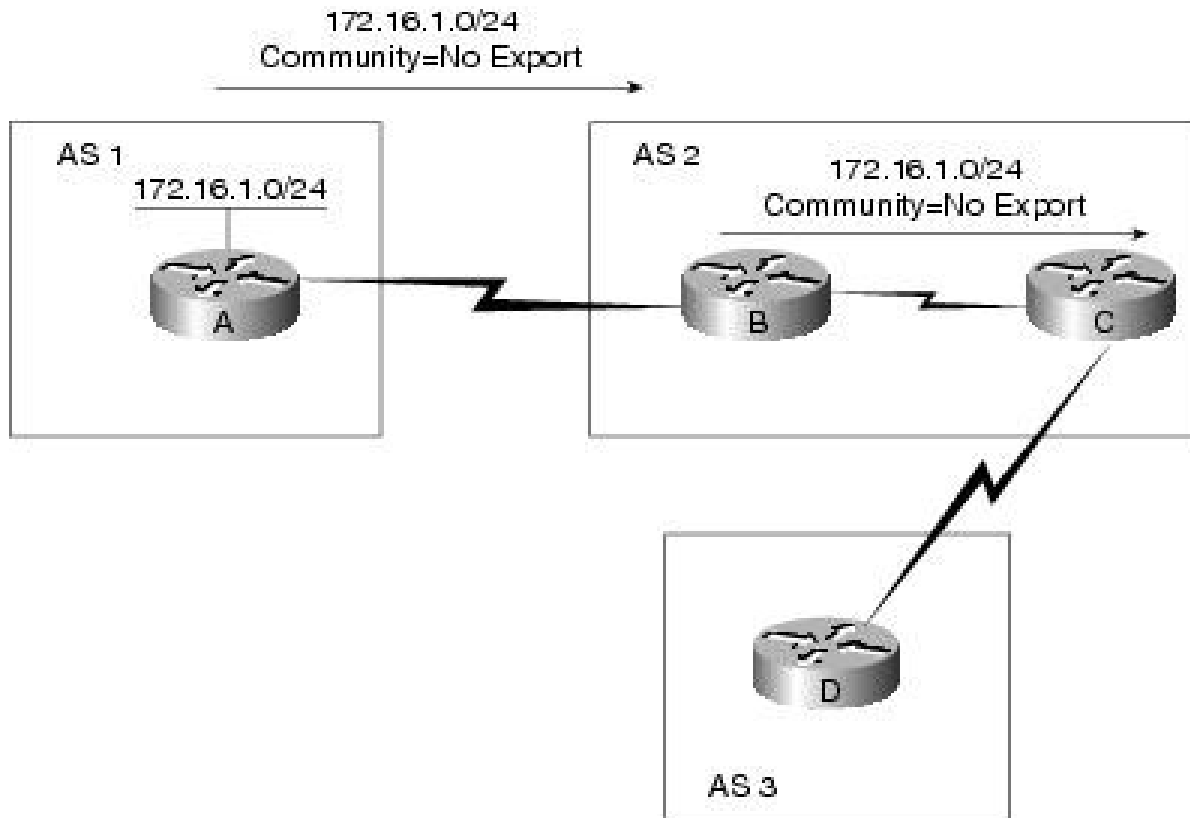

# no-advertise Community

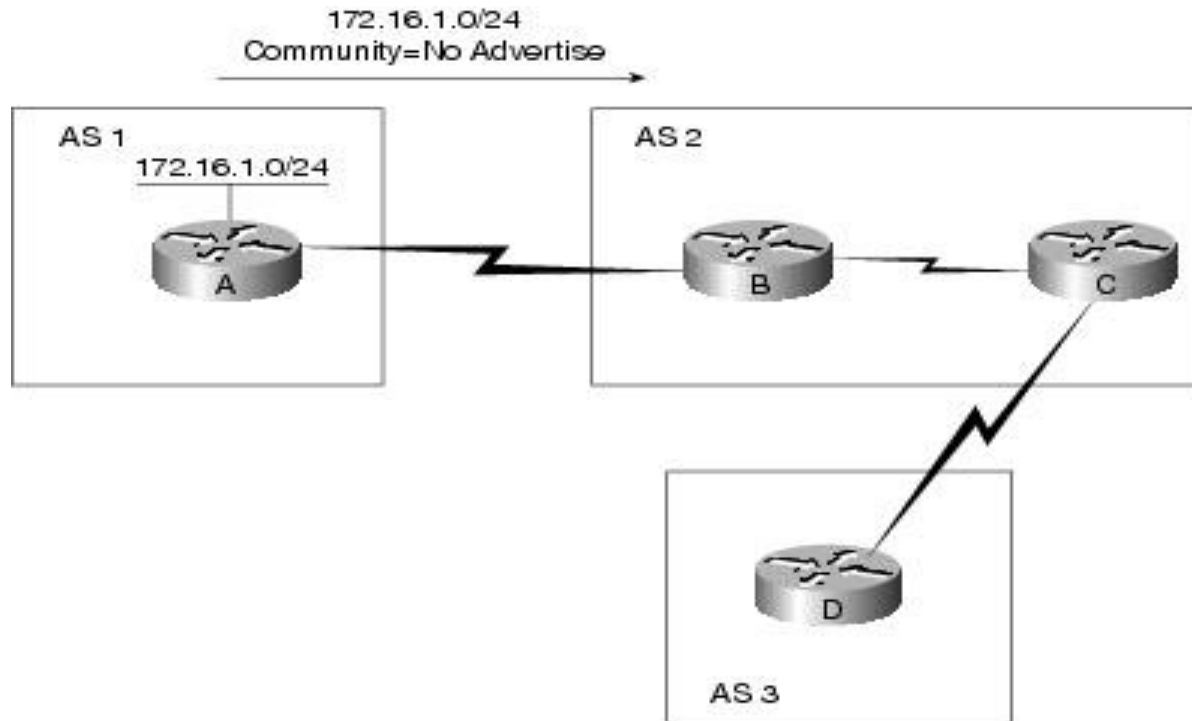

# internet Community

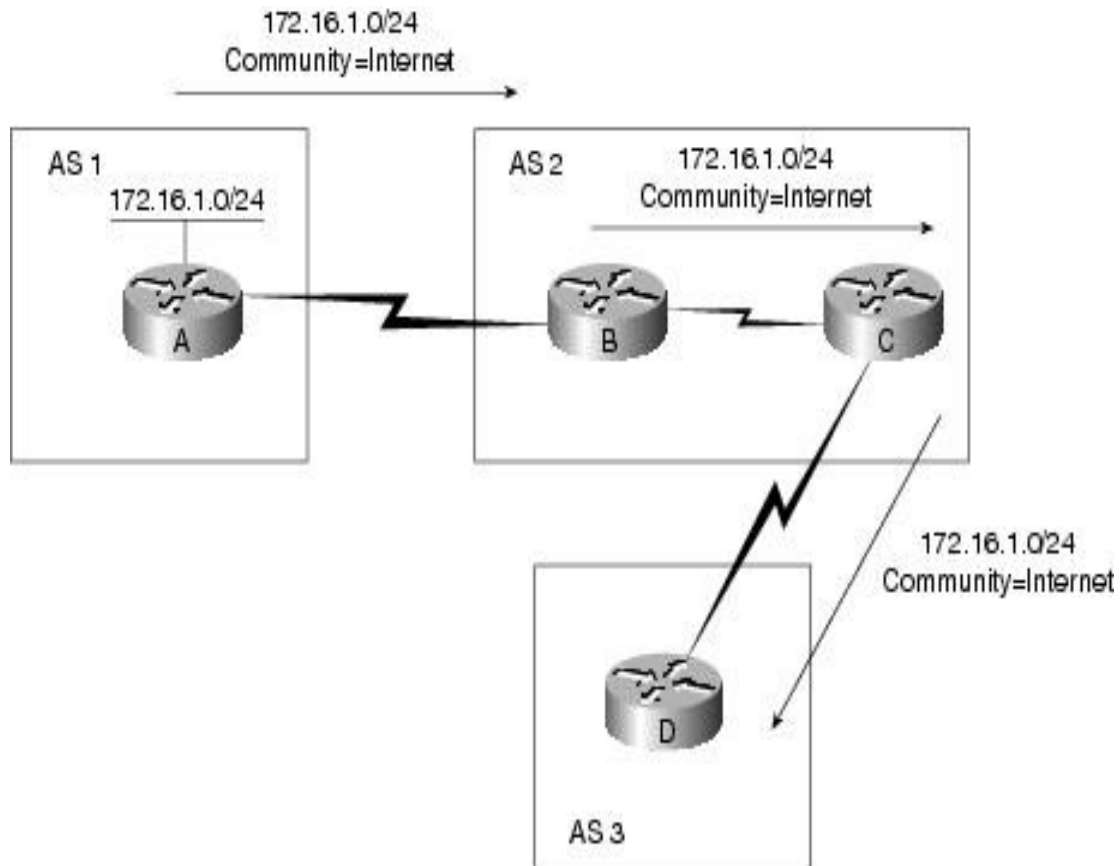

# Избор на най-добър път

BGP може да получи множество “реклами” за даден маршрут.

Най-добрият се записва в маршрутната таблица по следните критерии:

- **next hop** е недостижим, изхвърля.
- **weight = max**. Ако weights са равни:
- **local preference = max**. Ако LocPref са равни:

# Избор (прод.)

- Път с произход от **BGP** на този рутер.  
Ако няма:
- **AS\_path = min**. Ако AS\_path са равни:
- **origin = min** (IGP < EGP < incomplete). Ако origin са еднакви:
- **MED = min**. Ако MED са равни:
- Предпочита се **eBGP** път пред **iBGP** път.

# Избор (прод.)

Ако пътищата са еднакви (eBGP или iBGP):

- Предпочита се пътя през **най-близкия IGP съсед**. При равни условия:
- Предпочита се пътя с **най-малък IP адрес - BGP router ID**.



# Свързаност и научаване на маршрути в BGP

По принцип всички BGP маршрутизатори в дадена AS трябва да бъдат конфигурирани да “говорят” всеки с всеки (**full mesh**).

При това положение броят на връзките нараства квадратично с увеличаване на броя на рутерите.

BGP има две решения на това неудобство: рефлекторна схема (**route reflectors - RFC 4456**) и конфедерации (**confederations - RFC 5065**).

# BGP Peer Groups

BGP peer group представлява група от BGP съседни, които споделят обща политика, определена от маршрутни карти и филтри - *route maps, distribution lists*.

Вместо политиката да се прилага на всеки съсед поотделно, тя се прилага върху цялата група.

Членовете на групата наследяват всички конфигурации на групата.

AS 5421 има peering споразумения с основните ISP да й подават само собствените си префикси.

# Peering партньори на СУ (AS 5421)

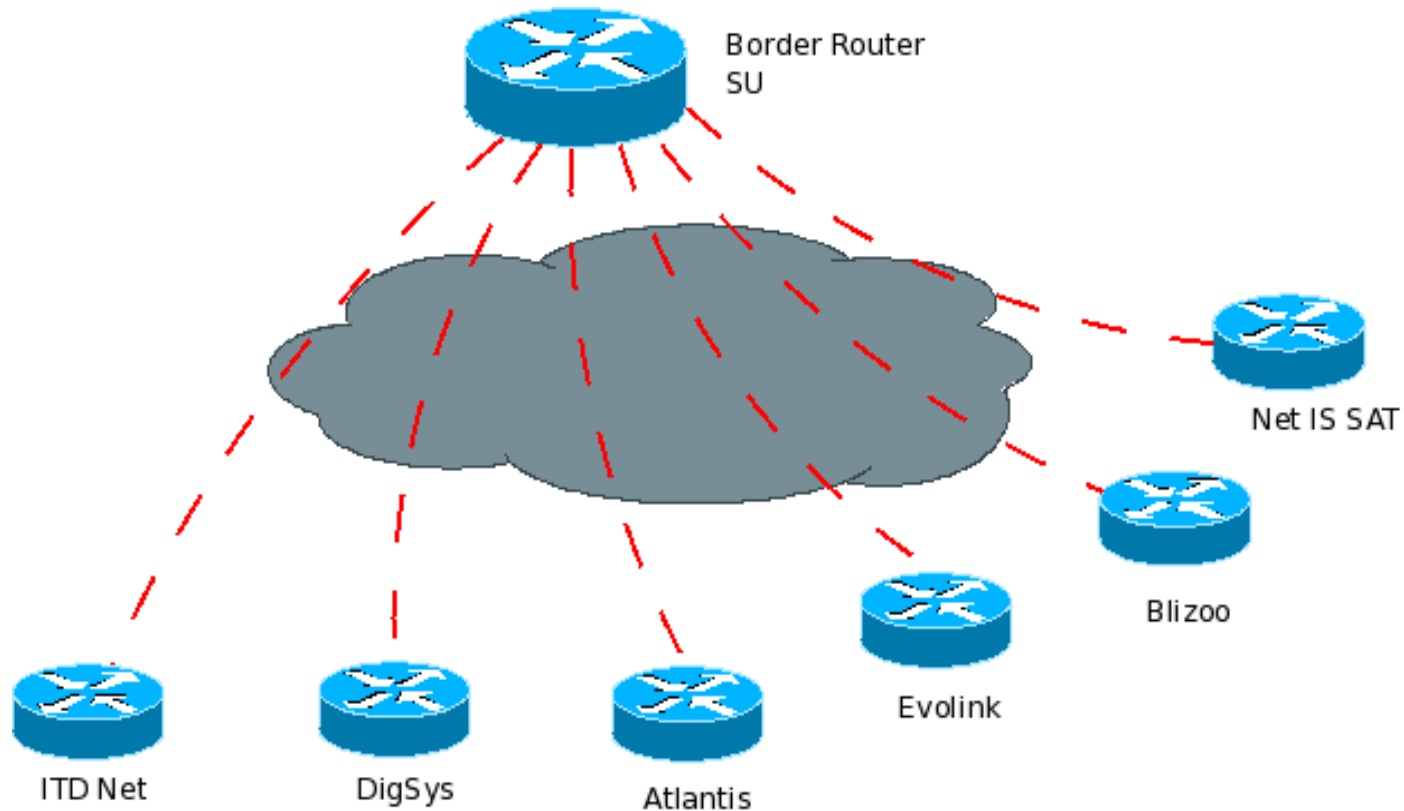

# BGP Peer Groups. Конфигурация.

```
neighbor PEERING_SINGLE_IPV4 peer-group
neighbor PEERING_SINGLE_IPV4 activate
neighbor PEERING_SINGLE_IPV4 soft-
  reconfiguration inbound
neighbor PEERING_SINGLE_IPV4 maximum-
  prefix 50000
neighbor PEERING_SINGLE_IPV4 route-map
  PEERING_SINGLE_IMPORT_IPV4 in
neighbor PEERING_SINGLE_IPV4 route-map
  PEERING_SINGLE_EXPORT_IPV4 out
```

# BGP Peer Groups. Конфигурация.

```
neighbor 62.44.108.70 remote-as 9070
neighbor 62.44.108.70 peer-group
  PEERING_DOUBLE_IPV4
neighbor 62.44.108.70 description
  ITDNET_IPV4
```

# Рефлектори

- В автономна система с iBGP трябва да има свързаност към всички iBGP peers (съседни), т.е “всеки с всеки” - **full mesh**.
- С помощта на рефлекторна схема се редуцира броя на iBGP съседите и от там натоварването на процесори и комуникационни канали.
- Един рутер (или два за резервираност) става рефлекторен сървър, а другите – рефлекторни клиенти.

**Full-mesh: 4 маршрутизатора =>  
6 вътрешни BGP сесии**

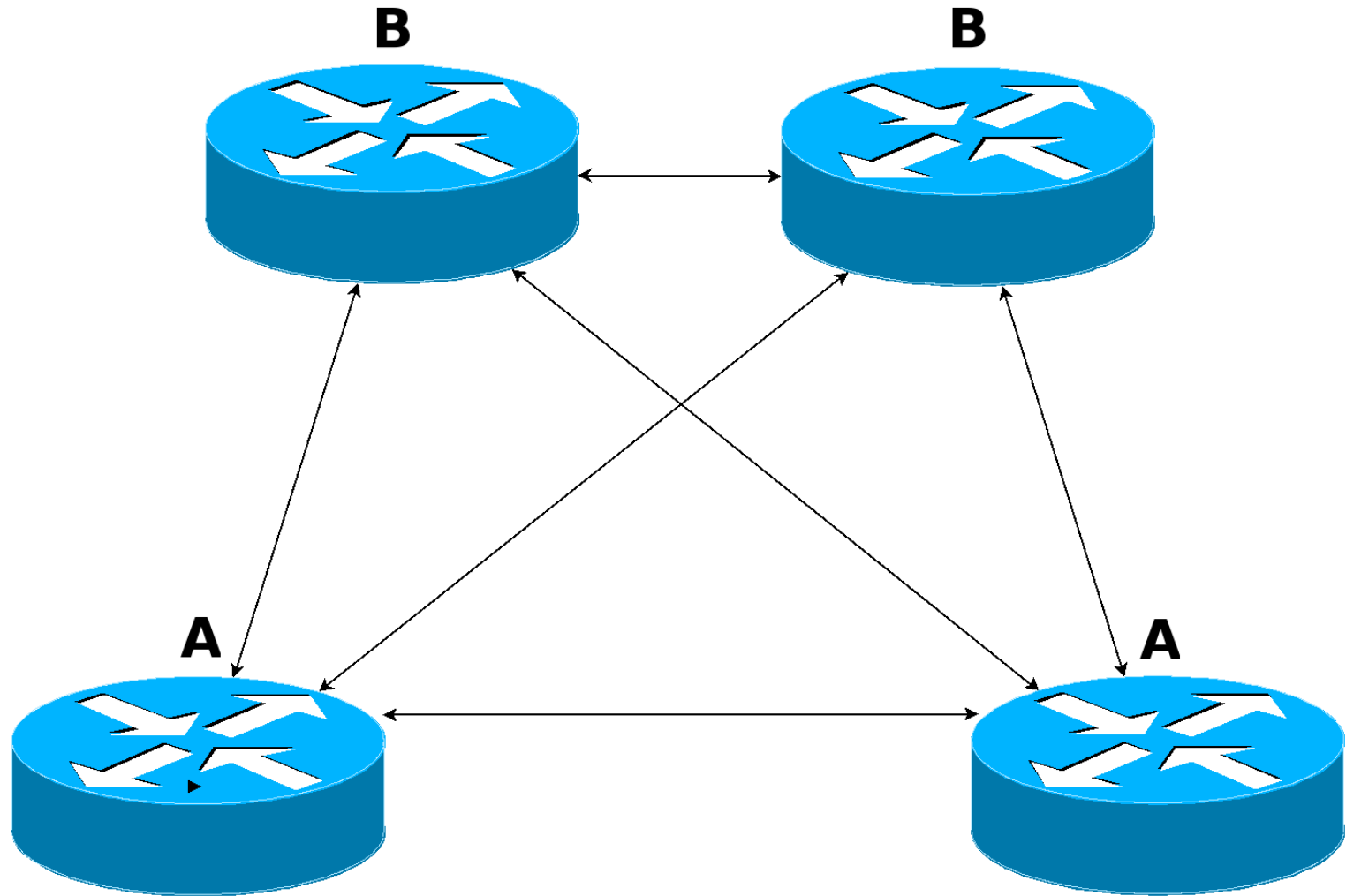

# 5 маршрутизатора => 10 вътрешни BGP сесии

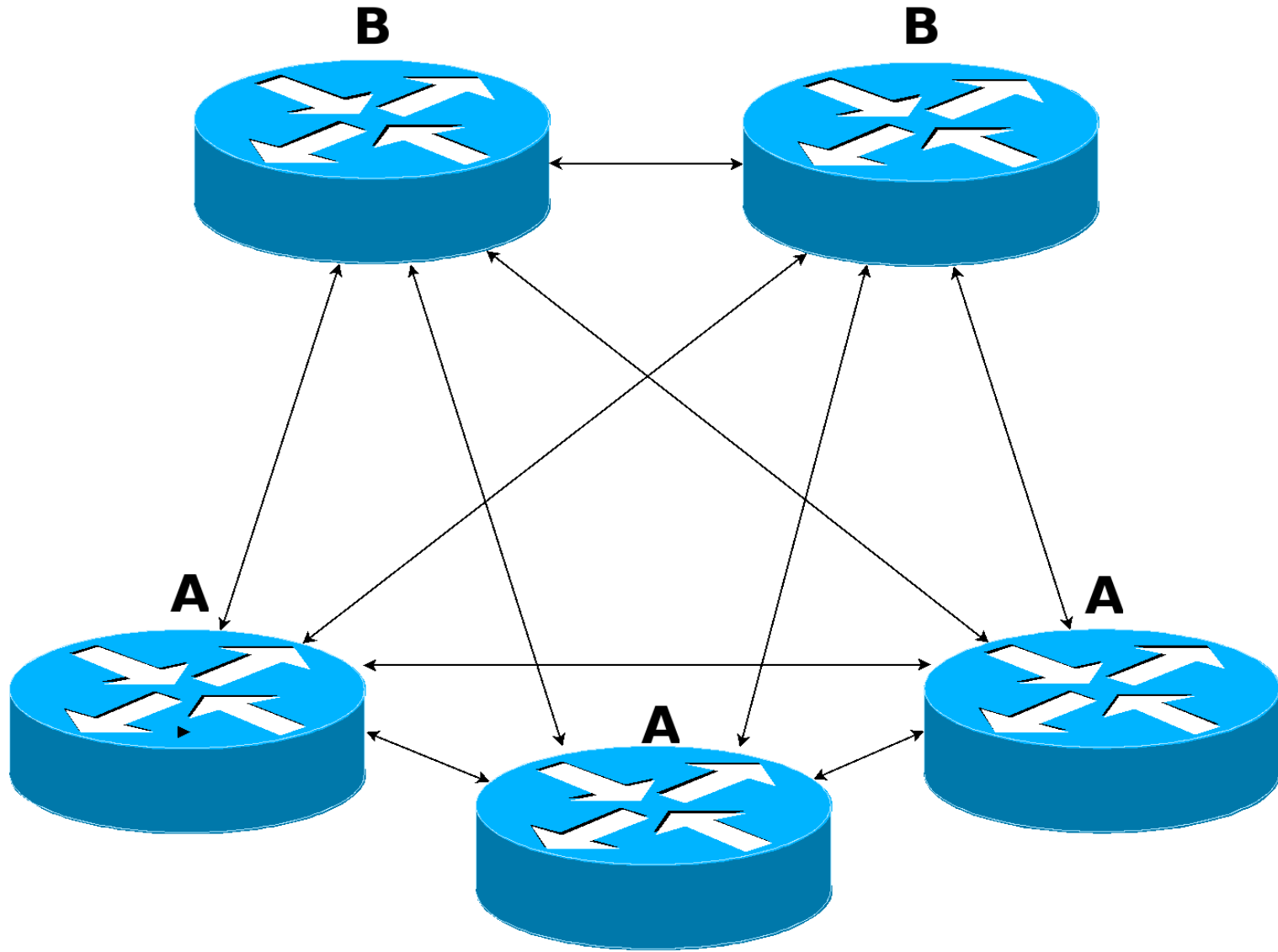



# Рефлекторният сървър при решаване на задачата

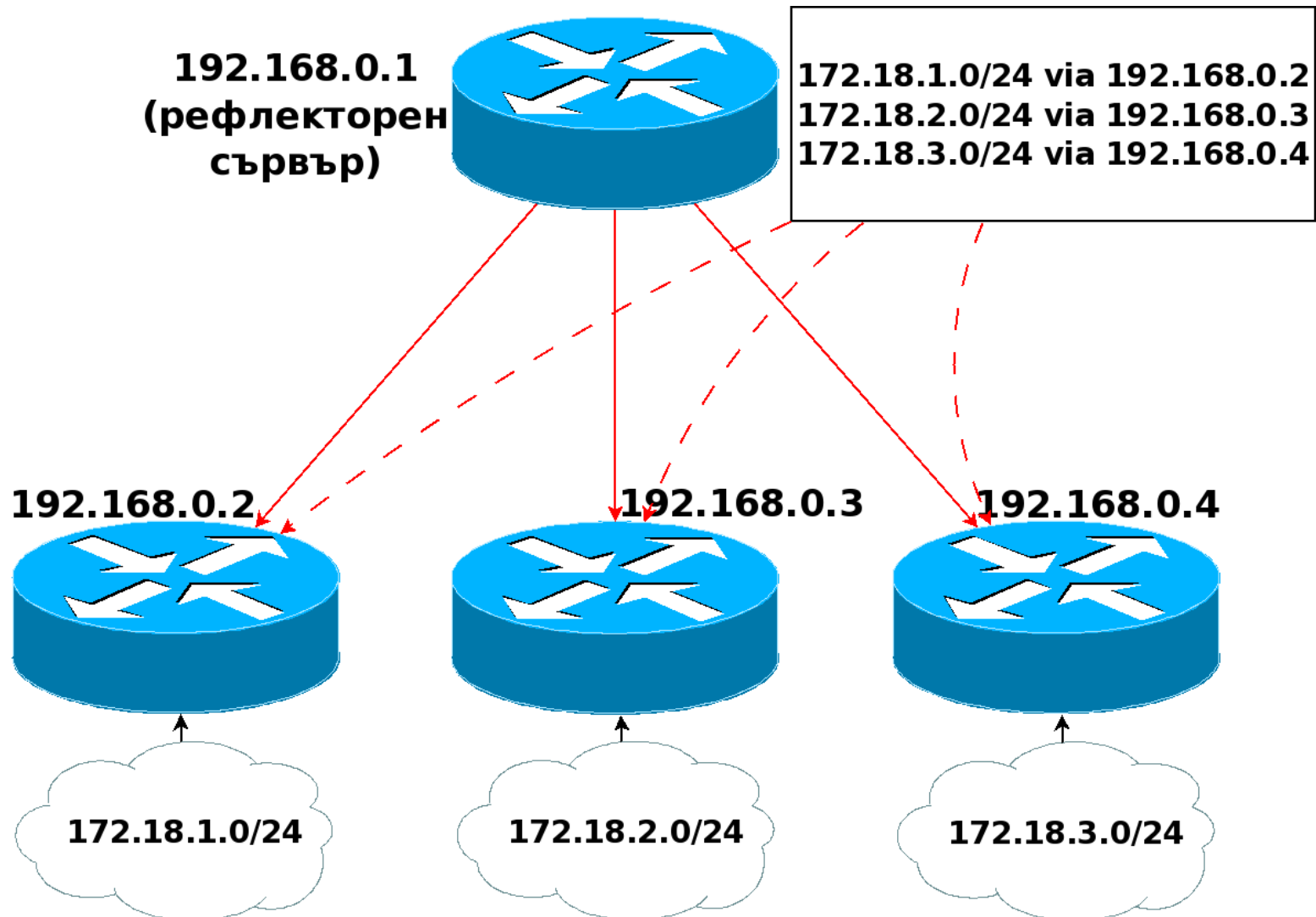

# Обмен на трафик между клиентите

172.18.1.0/24 via 192.168.0.2  
172.18.2.0/24 via 192.168.0.3  
172.18.3.0/24 via 192.168.0.4

**ОБМЕН НА ТРАФИК ПО НАЙ-КРАТКИЯ ПЪТ -  
ДИРЕКТНО МЕЖДУ МАРШРУТИЗАТОРИТЕ В ЕТЕРНЕТ СЕГМЕНТА,  
БЕЗ УЧАСТИЕ НА РЕФЛЕКТОРНИЯ СЪРВЪР ПРЯКО В  
МАРШРУТИЗАЦИЯТА**

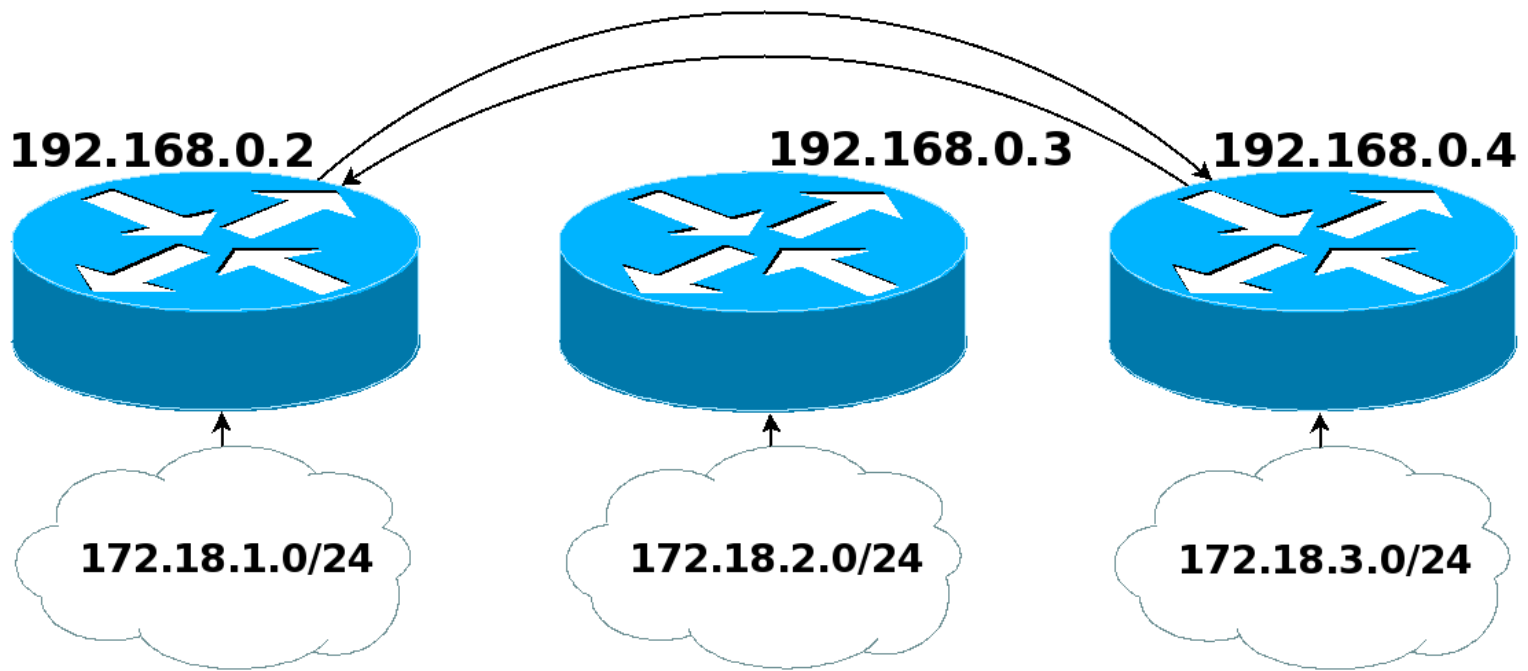

# Рефлекторна схема в СУ



# Рефлекторна схема в СУ

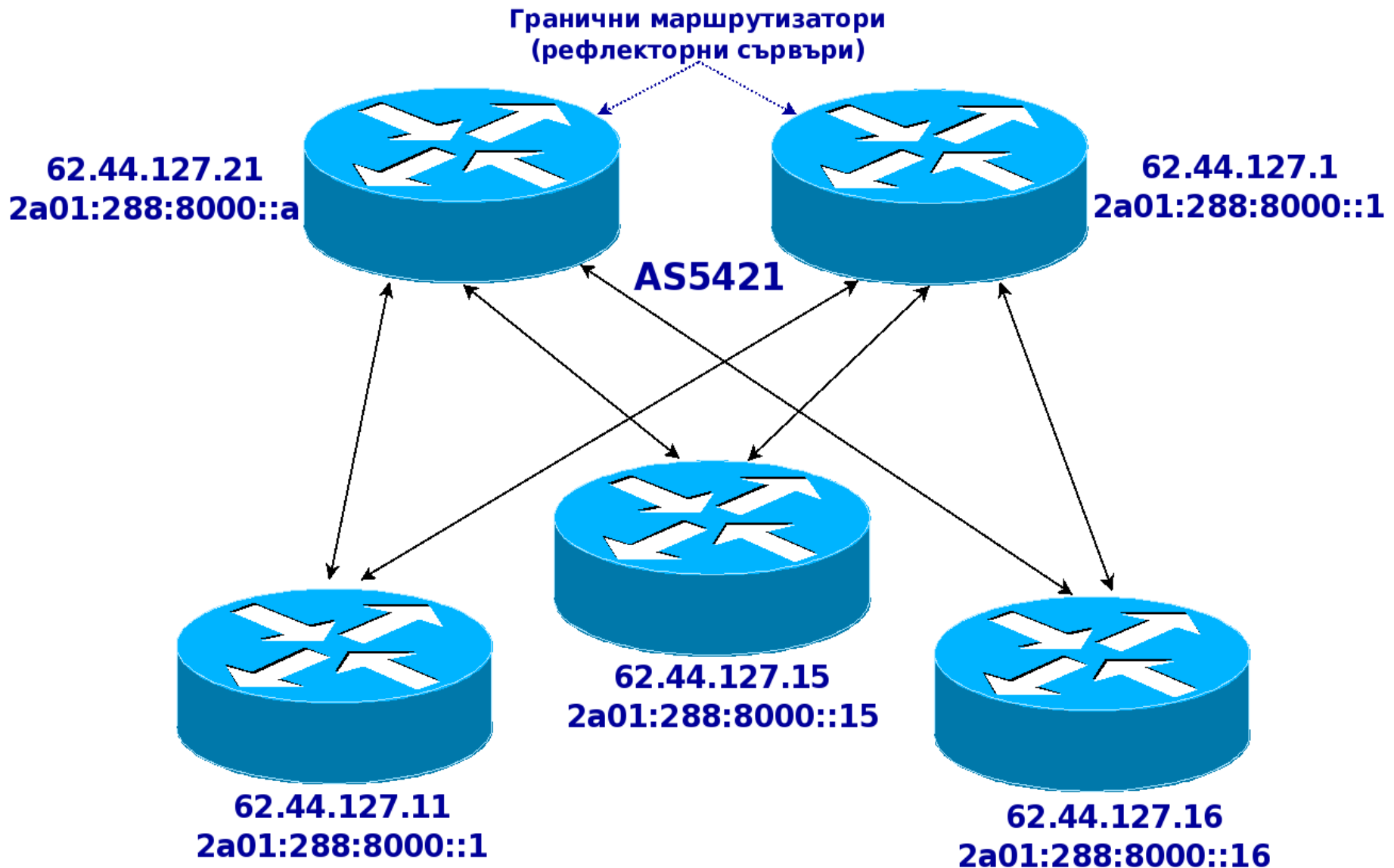

# Големина на маршрутната таблица

Един от основните проблеми пред BGP, респ. Internet, е **растежа на глобалната таблица с маршрутите**.

Не всички рутери са в състояние да я поемат (RAM, CPU) и ефективно да обработват трафика.

И, още по-важно, колкото е по-голяма таблицата, толкова по-бавно се стабилизира (конвергира).

В момента броят на префиксите в Глобалната мрежа е **над 300 000**.

# Префиксите подавани от GEANT и Spectrum Net на СУ

```
bgpd@border-lozenetz# sh ip bgp summary
```

```
BGP router identifier 62.44.127.21, local AS number  
5421
```

```
RIB entries 655648, using 40 MiB of memory
```

```
Neighbor      V  AS MsgRcvd MsgSent  TblVer  InQ  OutQ  
Up/Down  State/PfxRcd
```

```
62.44.96.234  4  8717 6800305 147505      0    0  
0 07w3d03h 333647
```

```
194.141.252.21 4  6802 2146305  74868      0    0  
0 07w3d04h 334571
```

# Агрегиране и/или сумаризиране на маршрути

Да приемем, че на AS1 е присвоено адресно пространство 172.16.0.0/16 (**summary**).

AS1 иска да анонсира по-специфични маршрути:  
172.16.0.0/18, 172.16.64.0/18 и 172.16.128.0/18.

Префиксът 172.16.192.0/18 не съдържа никакви хостове и AS1 не го анонсира.

При това положение AS1 ще анонсира 4 маршрута: 172.16.0.0/16, 172.16.0.0/18, 172.16.64.0/18 и 172.16.128.0/18.

# Агрегиране и/или сумаризиране на маршрути

Тези 4 маршрута ще бъдат видяни от AS2.

Въпрос на политика е дали да ги копира 4-те или или да запише само сумаризирания (*summary*), 172.16.0.0/16.

Ако AS2 иска да изпрати данни **към 172.16.192.0/18**, те ще се отправят по **маршрут 172.16.0.0/16**.

Граничният маршрутизатор на AS1 или ще изхвърли пакета, или ще го върне като “unreachable” в зависимост от конфигурацията.



# Агрегиране и/или сумаризиране на маршрути

Ако AS1 реши да не анонсира маршрут **172.16.0.0/16** (т.е да не сумаризира) и остави **172.16.0.0/18**, **172.16.64.0/18** и **172.16.128.0/18**, в таблицата ѝ ще има три маршрута.

AS2 ще вижда тези три маршрута в зависимост от политиката си или ще запише в паметта и трите, или ще агрегира префиксите **172.16.0.0/18** и **172.16.64.0/18** на **172.16.0.0/17**.

Тогава в паметта на граничния маршрутизатор на **AS2** ще се съхраняват само два маршрута: **172.16.0.0/17** и **172.16.128.0/18**.

# Агрегиране и/или сумаризиране на маршрути

Ако AS2 иска да изпрати данни към 172.16.192.0/18, те ще бъдат изхвърлени на нейната граница или към маршрутизаторите в AS2 ще бъде изпратено съобщение “unreachable” (а не към AS1), защото 172.16.192.0/18 няма да е в маршрутната таблица.

**Извод:** За намаляване на редовете в маршрутната таблица, да прилагаме:

**Агрегация без сумаризация**

# Сигурността на BGP сесиите

На глобално ниво. Ние не можем да предвидим маршрутите, които ни се подават, дали са точно те. Идват отдалеч. Известни са случаи на подвеждане (Напр., Китай, Пакистан).

Решение: Resource Public Key Infrastructure (**RPKI**).

# RPKI

От 1.01.11 RIR би трябвало да добавят слой на криптиране, така че ISPs и др. да могат да доказват, че са оторизирани да маршрутизират трафик за дадена AS. Но засега само APNIC ще го правят. Има и скептицизъм, преработка на софтуер и др.

# Сигурност. BGP и TCP.

На локално ниво: **IPSec AH** (в рамките на *AS5421*)

В BGP - удостоверяване чрез парола. Но след установяване на TCP сесия с всичките ѝ предимства и недостатъци.

С помощта на **IPSec - Authentication Header** - защитата на най-ниското възможно ниво - OSI L3.

# IPSec AH защита

Удостоверяваме страните в една TCP сесия с максимално ниво на сигурност - проверка на електронен подпис.

Така се защитаваме, например, от IP spoofing.

Следващия слайд:

# Сигурност. BGP и IPSec AH

